

特ニ指定ノナイロシ加工	呼び寸法	1以上	4以下	16以下	63以下	250以下	1000以下	2000以下
部分寸法ニ対スル	ノ区分	4以下	16以下	63以下	250以下	1000以下	2000以下	2000以下
寸法差 (原役mm)	寸法差	±0.1	±0.2	±0.3	±0.5	±0.8	±1.0	±2.0

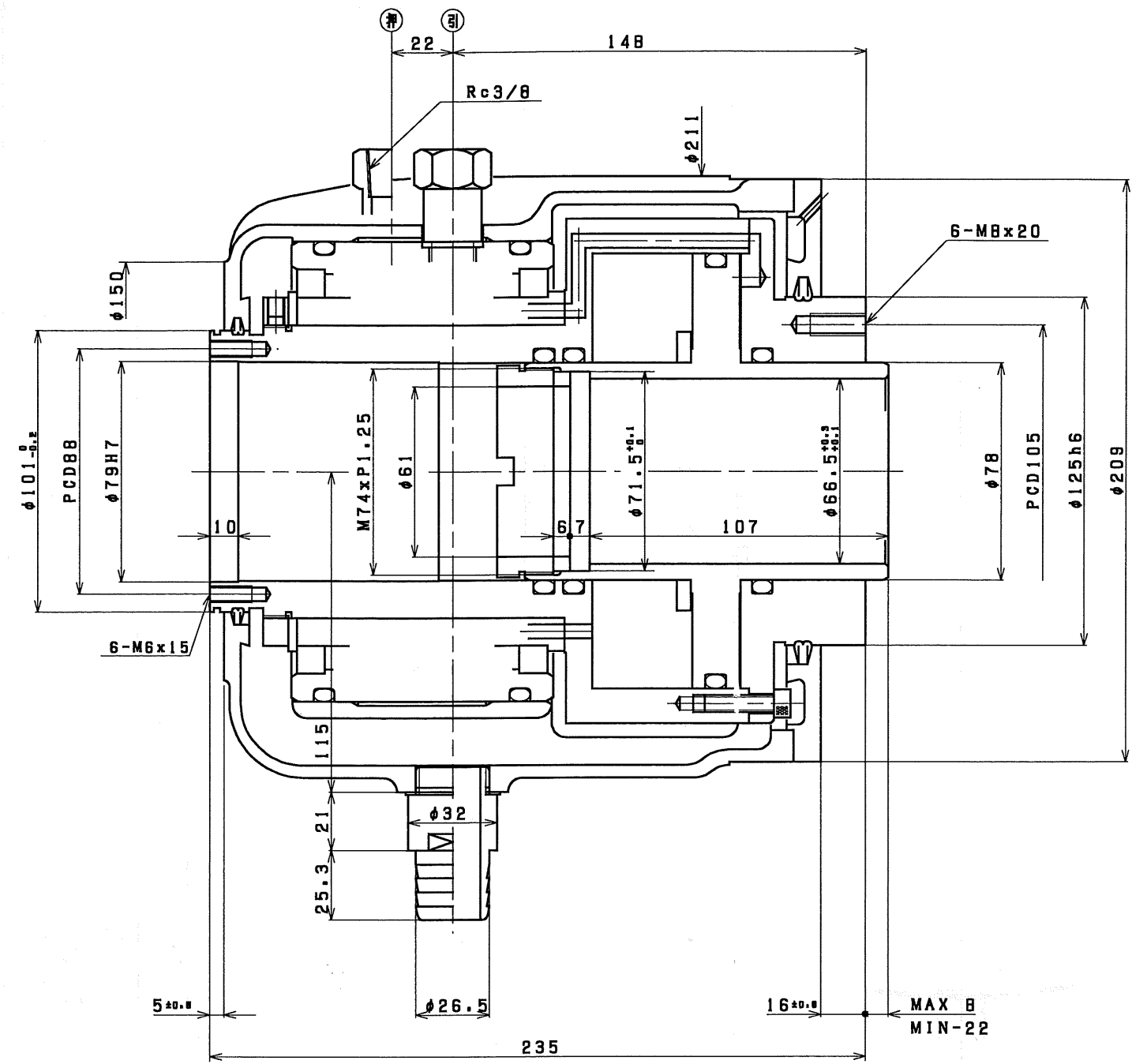
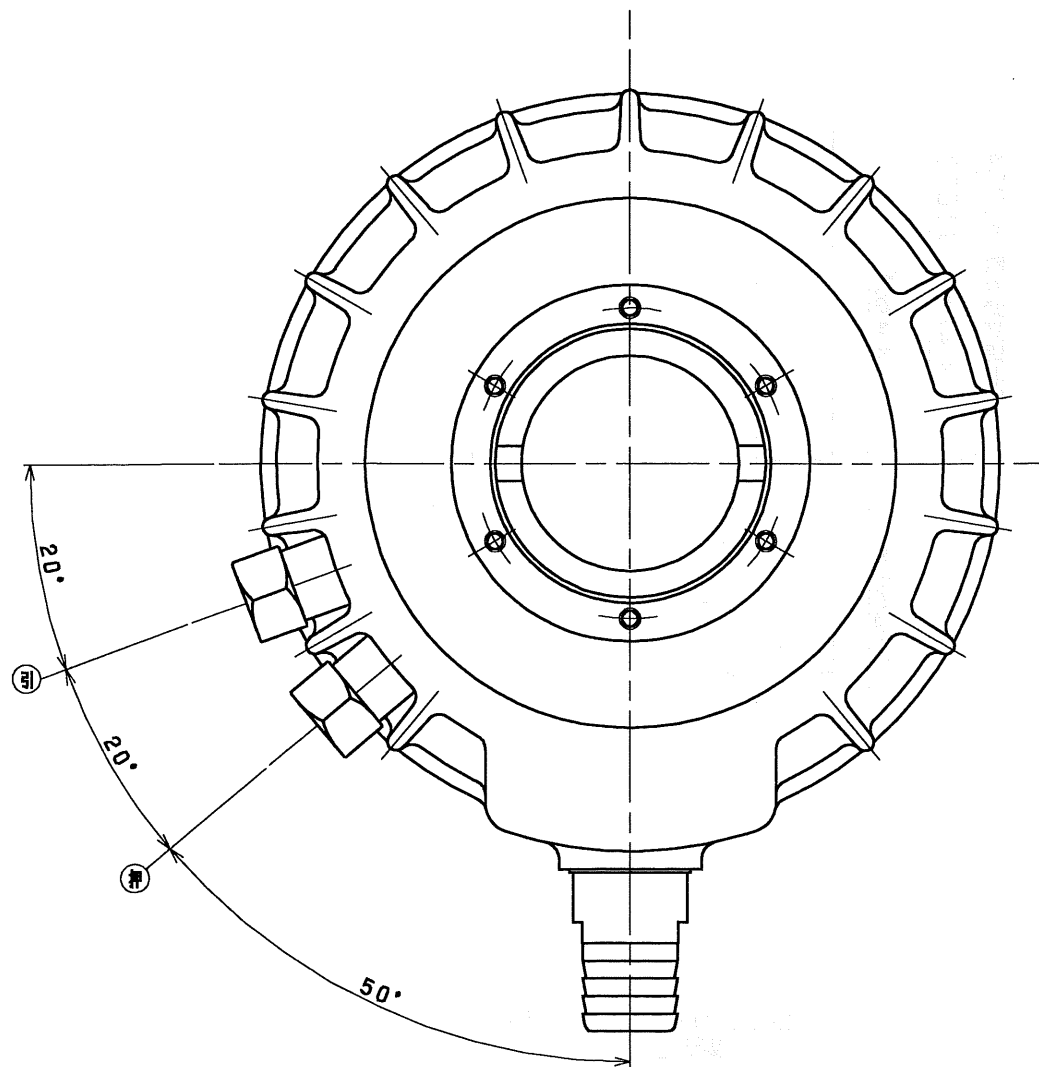

仕様	
1.ピストンストローク	30 mm
2.ピストン表面積	143.3 cm ²
3.最大ピストン推力	40.1 kN
4.最大使用圧力	2.9 MPa
5.最高使用回転速度	2500 min ⁻¹
6.慣性モーメント	0.07 kg・m ²
7.給リーク量	50°C 5 l/min
8.質量	26 kg

記号	理由	日付	訂正	承認	工程	番号	品名	材料	個数	質量 (kg)	図番
△							外形図		一式		
△							日鋼プレジジョン				
△							F10型油圧シリンダー				
△							承認	検閲	担当	尺取	コード番号
△										1/1	
株式会社 野村製作所								2-9410001			